



ESTADO DO CEARÁ
GOVERNO MUNICIPAL DE BARROQUINHA



ENCARGOS SOCIAIS SOBRE DA MÃO-DE-OBRA - COM DESONERAÇÃO

CÓDIGO	DESCRIÇÃO	HORISTA %	MENSALISTA %
GRUPO A			
A1	INSS	0,00	0,00
A2	SESI	1,50	1,50
A3	SENAI	1,00	1,00
A4	INCRA	0,20	0,20
A5	SEBRAE	0,60	0,60
A6	Salário Educação	2,50	2,50
A7	Seguro Contra Acidentes sde Trabalho	3,00	3,00
A8	FGTS	8,00	8,00
A9	SECONCI	0,00	0,00
A	Total de Encargos Sociais Básicos	16,80	16,80
GRUPO B			
B1	Repouso Semanal Remunerado	17,88	0,00
B2	Feridos	3,72	0,00
B3	Auxílio - Enfermidade	0,92	0,69
B4	13º Salário	10,99	8,33
B5	Licença Paternidade	0,08	0,06
B6	Faltas Justificadas	0,73	0,56
B7	Dias de Chuvas	1,67	0,00
B8	Auxílio Acidentes de Trabalho	0,12	0,09
B9	Férias Gozadas	11,61	8,80
B10	Salário Maternidade	0,03	0,02
B	Total de Encargos Sociais que recebem incidências de A	47,75	18,55
GRUPO C			
C1	Aviso Prévio Trabalhado	7,26	5,50
C2	Aviso Prévio Indenizado	0,17	0,13
C3	Férias indenizados	2,44	1,85
C4	Depósito Rescisão sem Justa Causa	5,00	3,79
C5	Indenização Adicional	0,61	0,46
C	Total de Encargos Sociais que não recebem incidências de A	15,48	11,73
GRUPO D			
D1	Reincidência de Grupo A sobre Grupo B	8,02	3,12
D2	Reincidência de Grupo A sobre Aviso Prévio Trabalhado e incidência do FGTS sobre Aviso Prévio Indenizado	0,61	0,46
D	Total de Reincidências de um grupo sobre o outro	8,63	3,58
TOTAL (A+B+C+D)		88,66	50,66

Fonte: Informação Dias de Chuva - INMET

Patrick Melo Cavalcante
ENGENHEIRO CIVIL
CREA-CE 51.528
CPF: 009.989.083-63



PREFEITURA MUNICIPAL DE BARROQUINHA
Secretaria de Infraestrutura



COMPOSIÇÃO DE BDI

COD	DESCRIÇÃO	%
	Despesas Indiretas	
AC	Administração central	3,00
DF	Despesas financeiras	0,59
R	Riscos	0,97

	Benefício	
S + G	Garantia/seguros	0,80
L	Lucro	5,39

I	Impostos	11,15
	PIS	0,65
	COFINS	3,00
	ISS	3,00
	CPRB (4,5%, Apenas quando tiver desoneração INSS)	4,50
	TOTAL DOS IMPOSTOS	11,15

BDI =	25,00%
--------------	---------------

$$BDI = \frac{(1 + AC + S + R + G)(1 + DF)(1 + L)}{(1 - I)} \quad 1$$

Patrick Melo Cavalcante
ENGENHEIRO CIVIL
CREA-CE 51.578
CPF: 009.989.083-63



Estado do Ceará
Prefeitura Municipal de Barroquinha
Secretaria de Obras, Transportes e serviços Públicos

Parcelas de relevância

- **KIT'S SANITÁRIOS (PADRÃO FUNASA)**
 - Alvenaria de vedação de blocos cerâmicos furados na horizontal de 9x19x19cm (espessura 9cm) de paredes com área líquida maior ou igual a 6m² com vãos e argamassa de assentamento com preparo manual Af_06/2014.

- **PAVIMENTAÇÃO**
 - Pavimentação em pedra tosca s/ rejuntamento (agregado adquirido).
 - Meio fio pré moldado (0,07x0,30x1,00)m c/rejuntamento.

- **PRAÇA**
 - Piso intertravado tipo tijolinho (19,9x10x4)cm cinza
 - Poste concreto h=10m, 4 projetores, lâmpada de vapor de mercúrio 250 a 400w

- **QUADRA POLIESPORTIVA**
 - Piso industrial alta resistência, espessura 12mm, incluso juntas de dilatação plásticas e polimento mecanizado.
 - Estrutura metálica em tesouras ou treliças, vão livre de 30m, fornecimento e montagem, não sendo considerados os fechamentos metálicos, as colunas, os serviços gerais em alvenaria e concreto, as telhas de cobertura e a pintura de acabamento.

Patrick Melo Cavalcante
ENGENHEIRO CIVIL
CREA-CE 51.528
CPF. 060.980.023-63





Estado do Ceará
Prefeitura Municipal de Barroquinha
Secretaria de Obras, Transportes e serviços Públicos

Aparelhamento técnico

- Carro de Mão
- Pá
- Enxada
- Picareta
- Máquina de solda
- Politriz
- Colher de pedreiro
- Nível
- Prumo
- Esquadro
- Serra mármore
- Furadeira
- Martelo
- Compactador de solo
- Betoneira
- Andaime
- Escora metálica
- Esmerilhadeira
- Vibrador de concreto
- Escadas

Patrick Melo Cavalcante
ENGENHEIRO CIVIL
CREA-CE 51.528
CPF: 009.989.083-63

PROJETO: MÓDULO SANITÁRIO COMPOSTO DE PRIVADA DE VASO SANITÁRIO,
BANHEIRO, TANQUE SÉPTICO, SUMIDOURO, LAVATÓRIO E TANQUE DE LAVAR

Coberta com Telha Cerâmica Tipo Colonial

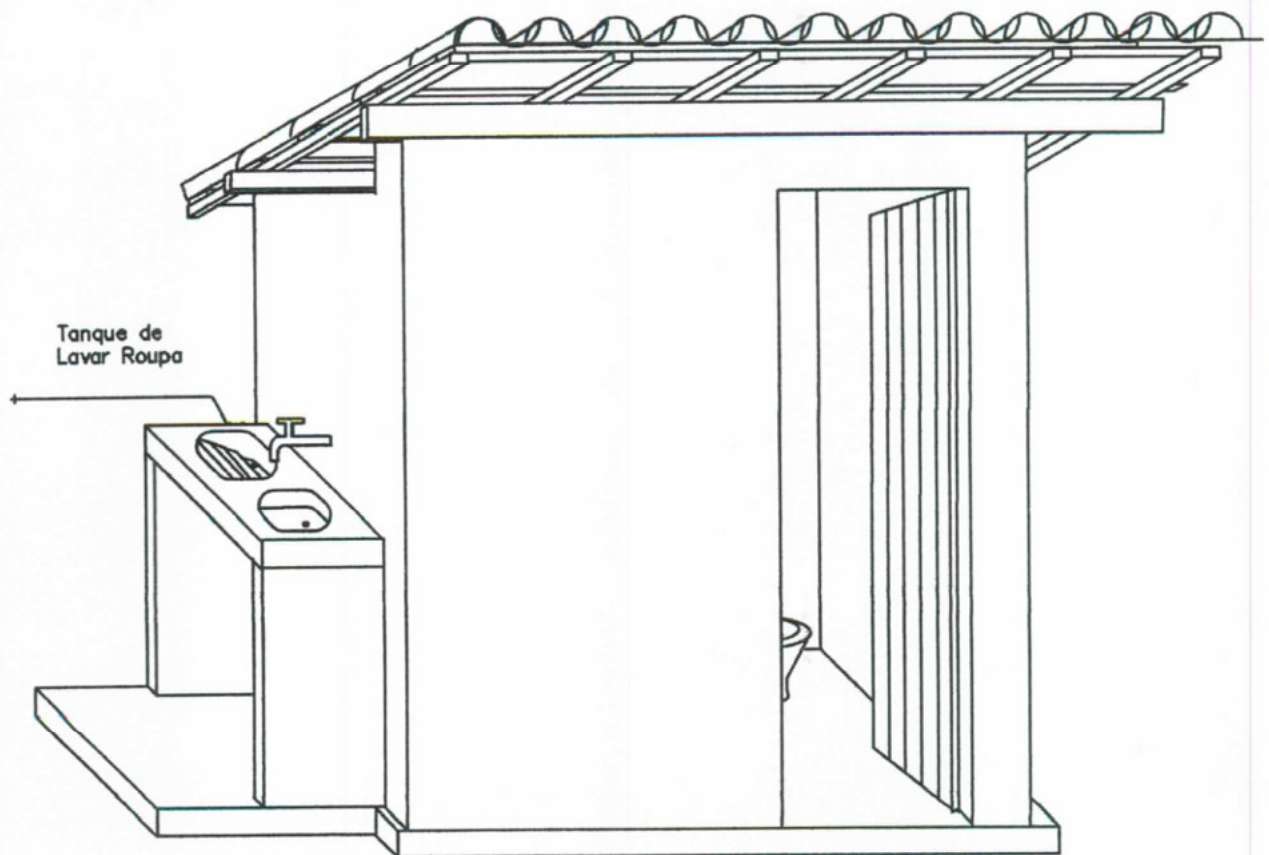

1 PERSPECTIVA
ESCALA = SEM ESCALA

Patrick Melo Cavalcante
ENGENHEIRO CIVIL
CREA-CE 51.528
CPF: 09.969.083-63

PREFEITURA MUNICIPAL DE BARROQUINHA		
PROJETO: MÓDULO SANITÁRIO - TIPO 09		VISTO: Patrick M. Cavalcante CREA: 51.528-D
ASSUNTO: PERSPECTIVA		DATA: NOV. / 2016
ÁREA: 2,85 m ²	ESCALA SEM ESCALA	FOLHA: 01 / 06

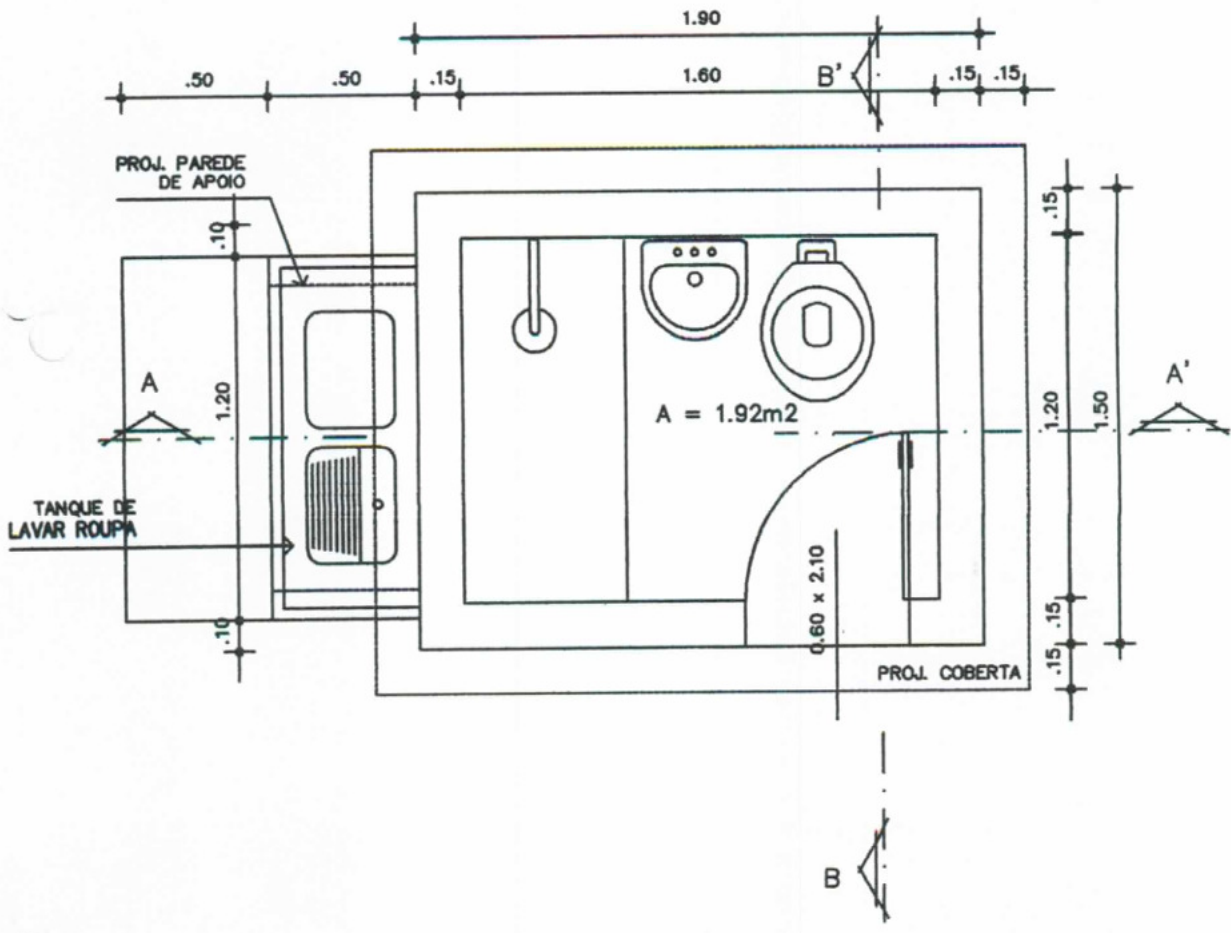

1 PLANTA BAIXA

Patrick Melo Cavalcante
 ENGENHEIRO CIVIL
 CREA-CE 51.528
 CPF: 009.989.083-63

PREFEITURA MUNICIPAL DE BARROQUINHA		
PROJETO: MÓDULO SANITÁRIO - TIPO 09	VISTO: Patrick M. Cavalcante CREA: 51.528-D	
ASSUNTO: PLANTA BAIXA	DATA: NOV. / 2016	
ÁREA: 2,85 m²	ESCALA SEM ESCALA	FOLHA: 02 / 06

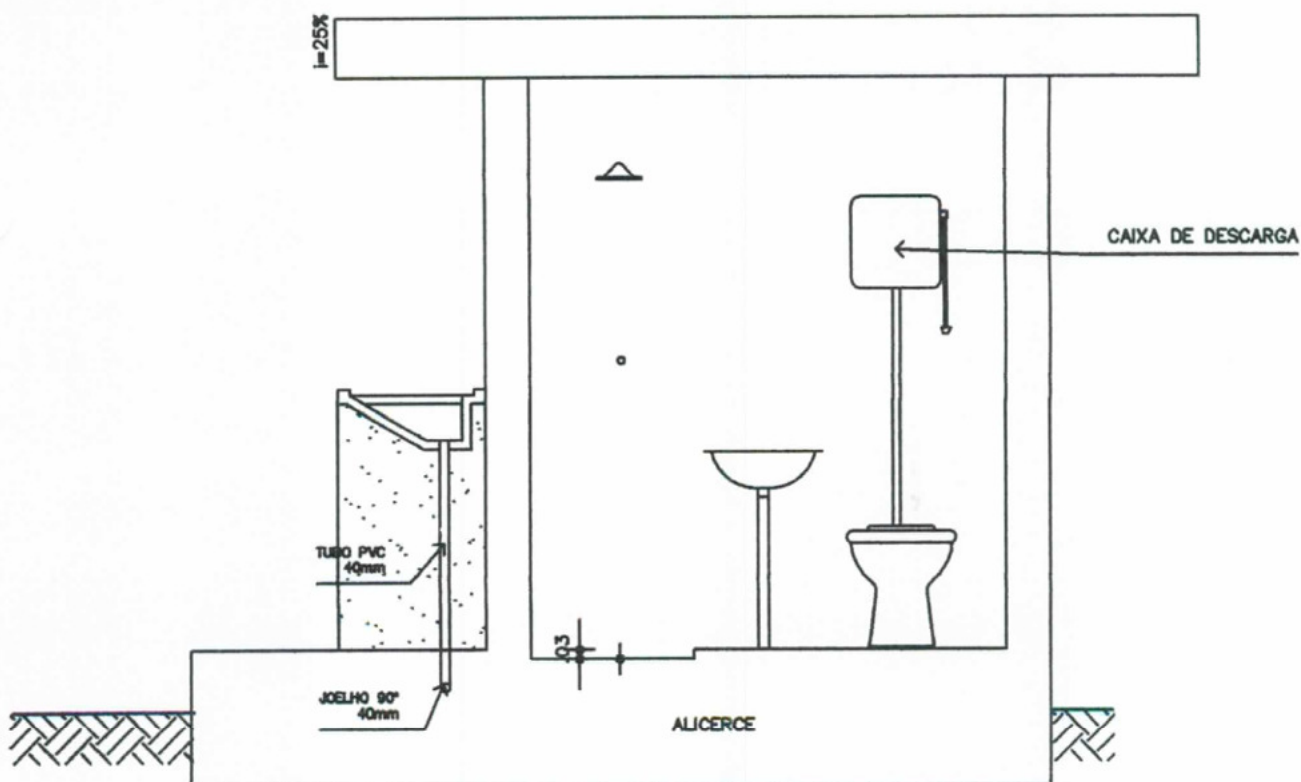

1 CORTE AA
 ESCALA = 1:20

Patrick Melo Cavalcante
 ENGENHEIRO CIVIL
 CREA-CE 51.578
 CPF: 009.989.083-63

PREFEITURA MUNICIPAL DE BARROQUINHA		
PROJETO: MÓDULO SANITÁRIO - TIPO 09		VISTO: Patrick M. Cavalcante CREA: 51.528-D
ASSUNTO: CORTE AA		DATA: NOV. / 2016
ÁREA: 2,85 m ²	ESCALA SEM ESCALA	FOLHA: 03 / 06

TELHA COLONIAL
1m 25%

CV #50mm

2.00

2.00

.30

3 LAJE CADA UMA COM
(1.30 X 0.60 X 0.05)

.60

.60

1.50

.05

1.08

1.50

.04

.60

.50

.10

.10

.10

.10

.10

.10

.10

.10

.10

.10

.10

.10

.10

LAJE DE CONCRETO

CORTE BB'
ESC. 1/25

Patrick Mele Cavalcante
ENGENHEIRO CIVIL
CREA-CE 51.528
CPF: 009.989.083-63

1 CORTE BB



FOSSA ABSORVENTE
(RETANGULAR)
(COM TUBO DE 8 Furos)

ARGAMASSA

ARGAMASSA

TANQUE SEPTICO

ALCANTARAS

PVC Ø 100mm

N.A.

0.40

0.40

0.40

0.40

0.40

0.40

0.40

0.40

0.40

0.40

0.40

0.40

0.40

0.40

0.40

0.40

0.40

0.40

0.40

PREFEITURA MUNICIPAL DE
BARROQUINHA

PROJETO: MÓDULO SANITÁRIO - TIPO 09		VISTO: Patrick M. Cavalcante CREA: 51.528-D
ASSUNTO: CORTE BB		DATA: NOV. / 2016
ÁREA: 2,85 m ²	ESCALA SEM ESCALA	FOLHA: 04 / 06

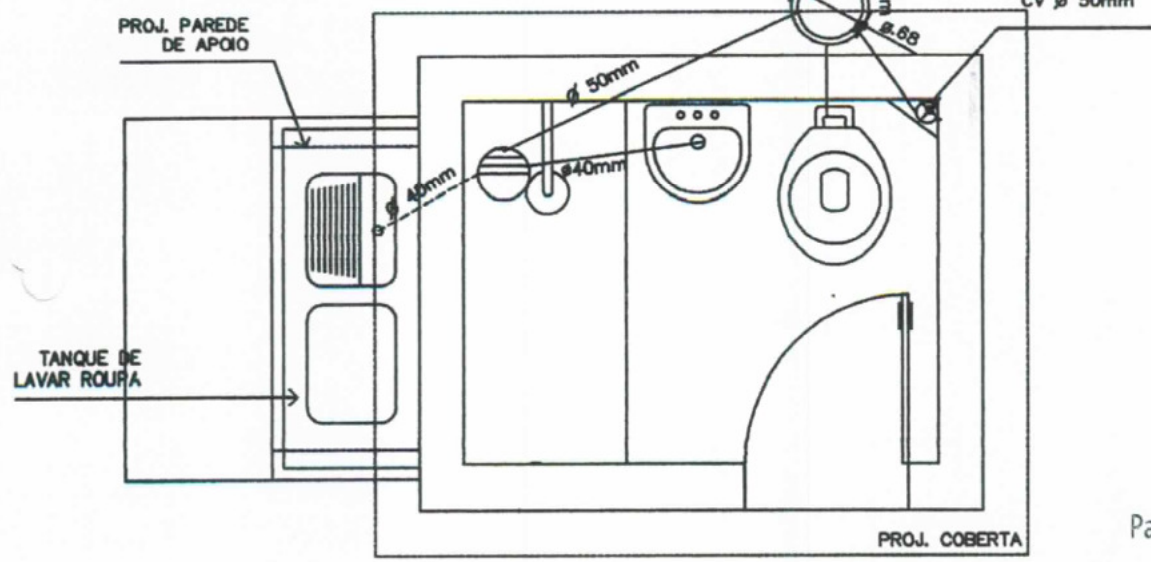
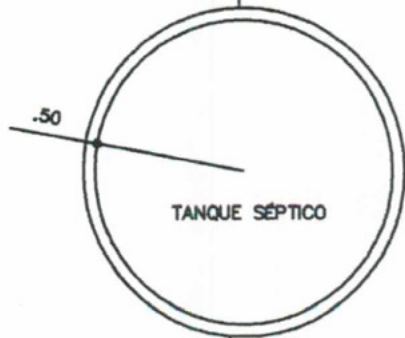

Patrick Melo Cavalcante
ENGENHEIRO CIVIL
CREA-CE 51.528
CPF: 009.989.083-63

1 INST. SANITÁRIA

PREFEITURA MUNICIPAL DE BARROQUINHA		
PROJETO: MÓDULO SANITÁRIO - TIPO 09	VISTO: Patrick M. Cavalcante CREA: 51.528-D	
ASSUNTO: INSTALAÇÃO SANITÁRIA	DATA: NOV. / 2016	
ÁREA: 2,85 m ²	ESCALA SEM ESCALA	FOLHA: 05 / 06

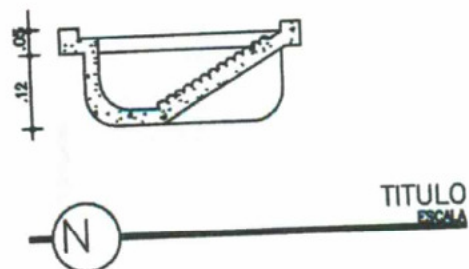
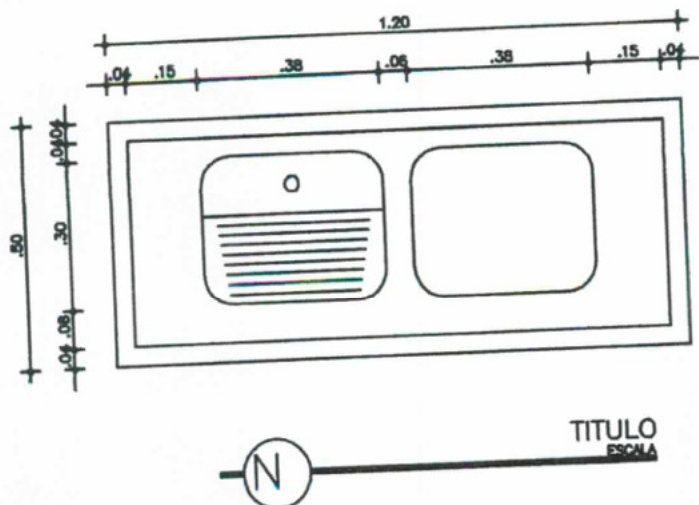
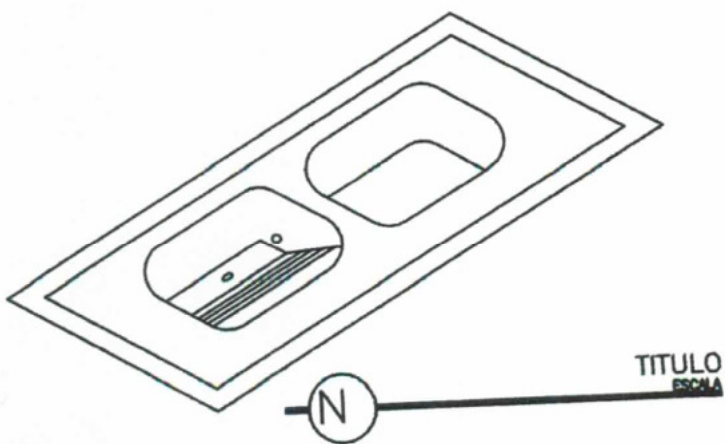

 Patrick Melo Cavalcante
 ENGENHEIRO CIVIL
 CREA-CE 51.528
 CPF: 009.989.083-63

PREFEITURA MUNICIPAL DE BARROQUINHA	
PROJETO: MÓDULO SANITÁRIO - TIPO 09	VISTO: Patrick M. Cavalcante CREA: 51.528-D
ASSUNTO: TANQUE DE LAVAR ROUPA	DATA: NOV. / 2016
ÁREA: 2,85 m ²	ESCALA: SEM ESCALA
	FOLHA: 06 / 06

PLANTA DO IMÓVEL GEORREFERENCIADO

Folha
ÚNICA

PREFEITURA MUNICIPAL DE BARROQUINHA

LEVANTAMENTO PLANIMÉTRICO DO BAIRRO CAMPO DO ED MÁRIO

Data 22/02/2017

Escala 1:1.500



QUADRO DE ÁREAS

IMÓVEL

Área _____ 97712,905 M2

Área _____ 9,771 Ha

Proprietário

Responsável Técnico

Patrick M. Cavalcante

Patrick Melo Cavalcante
Eng. Civil - CREA - 51.528

DataGeosis
OFFICE

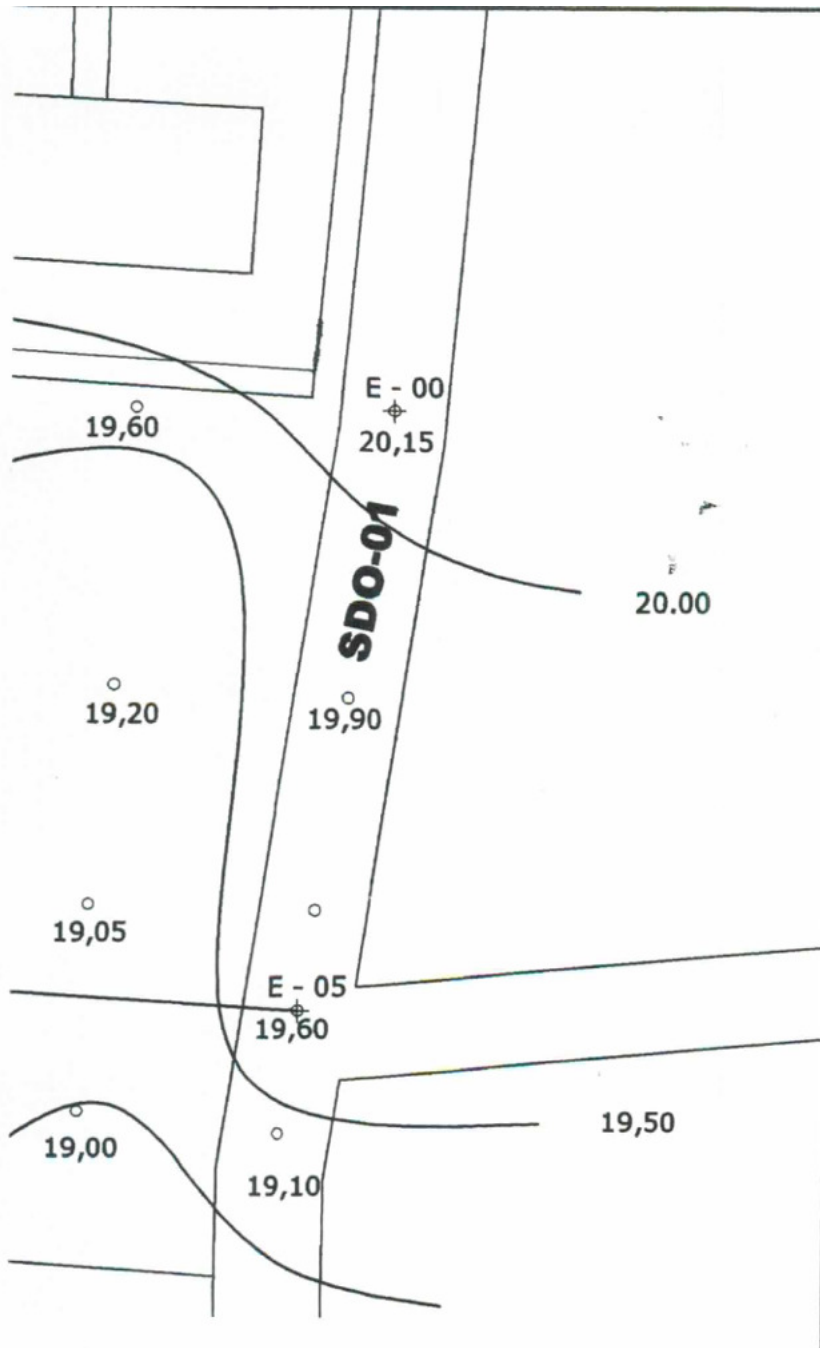

CADERNETA

EST	RN	RE	VANTE	VANTE DE MUDANÇA	COTA (20,000)
	21,050	1,050			
00			0,908		20,142
01			1,300		19,750
02			1,688		19,362
03			1,762		19,288
04			1,800		19,250
05			1,480		19,620
06			1,748		19,302
07			1,978		19,072
08			2,392		18,658
09			2,511		18,539

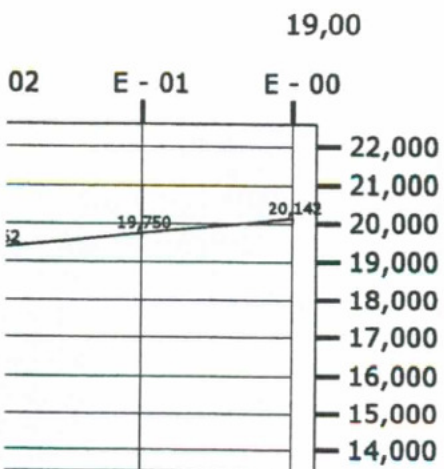

 Patrick Melo Cavalcante
 ENGENHEIRO CIVIL
 CREA-CE 51.528
 CPF: 069.989.083-63

**LEVANTAMENTO PLANE ALTÍMETRICO
PAVIMENTAÇÃO**

PREFEITURA MUNICIPAL DE BARROQUINHA - CE

ASSUNTO

CURVAS DE NÍVEIS E PERFIL

DIMENSÕES 58 X 55,75 m	ÁREA DO TERREJO 3.146 m ²	FRANCHA 01/01
OP. CAD	ESCALA 1/500	DATA SET/2015
	FOLHA A3	

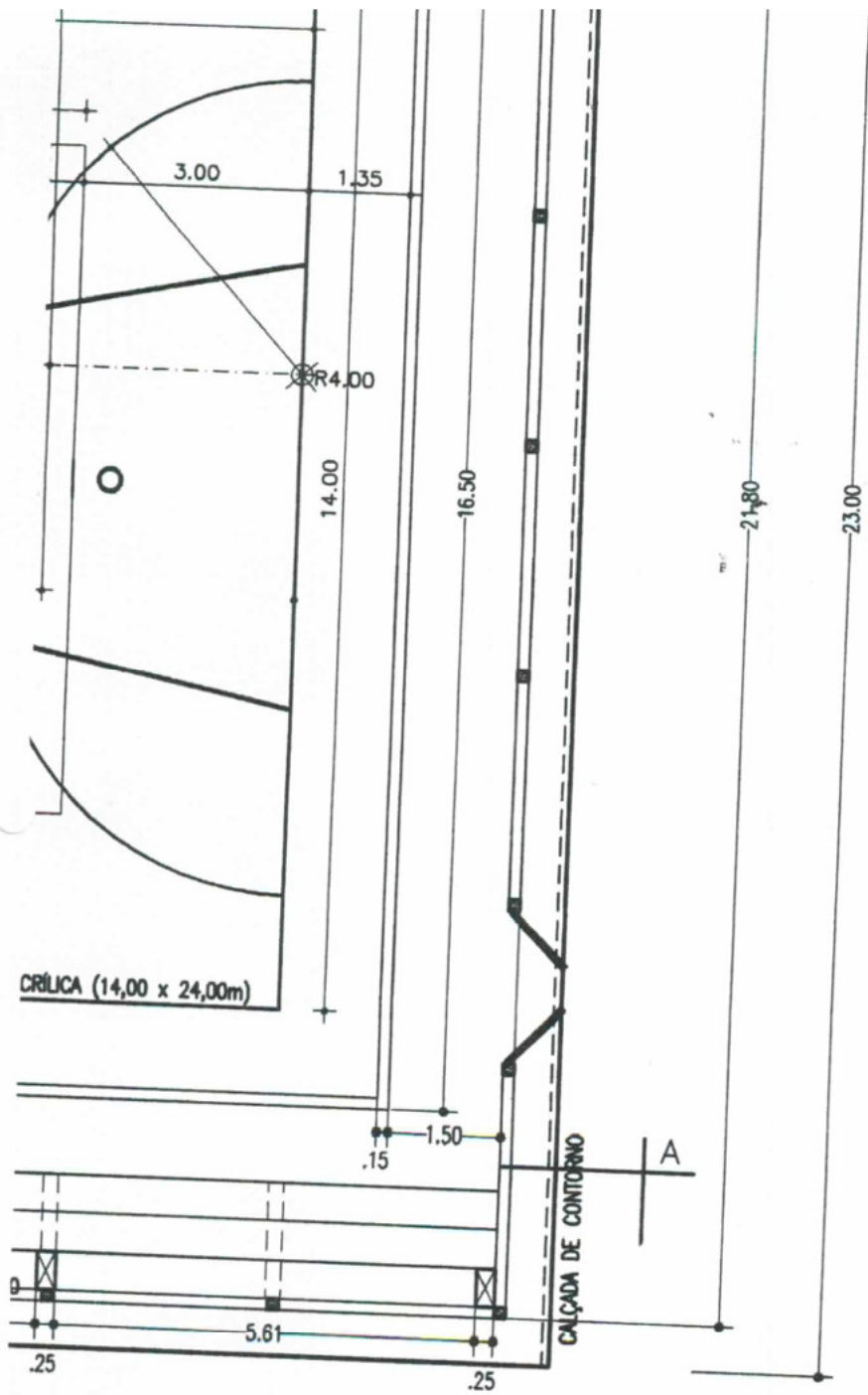

QUADRO DE ÁREAS						
ÁREA DE PISO:				Patrick Melo Cavalcante ENGENHEIRO CIVIL CREA-CE 51.623 CPF: 029.985.085-93		
TAXA DE OCUPAÇÃO:						
	Projeto	Data	Visto	Assunto:	PLANTA BAIXA DETALHE PORTÃO DE FERRO	
	Aprovado			Obra:		
	Desenhado			QUADRA POLIESPORTIVA COBERTA		
	Observações:				Localidade:	Folha: 1/7
					Resp. Técnico:	
Data	Visto				Esc.: 1/125 Data:	Desenho:

ADO

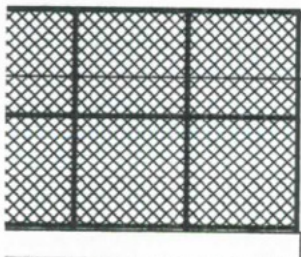

TUBO PVC 100mm

MURO COM ALTURA DE 2,50M

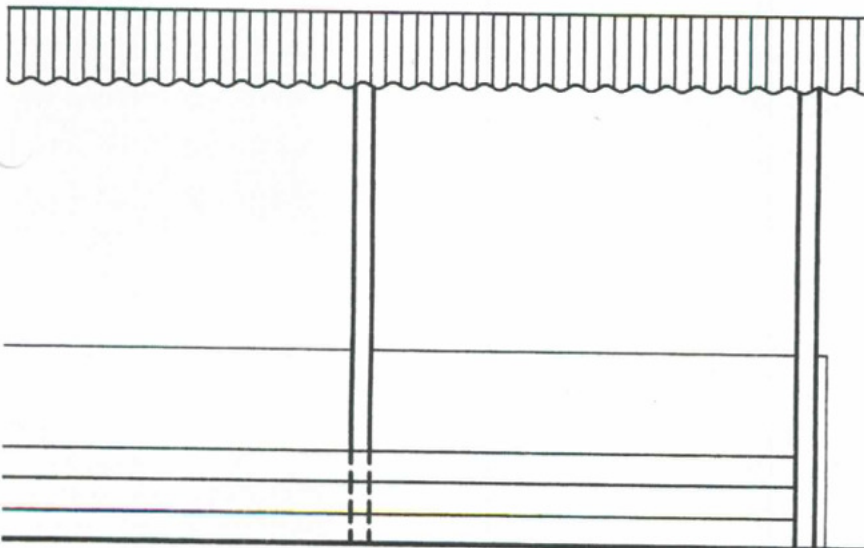

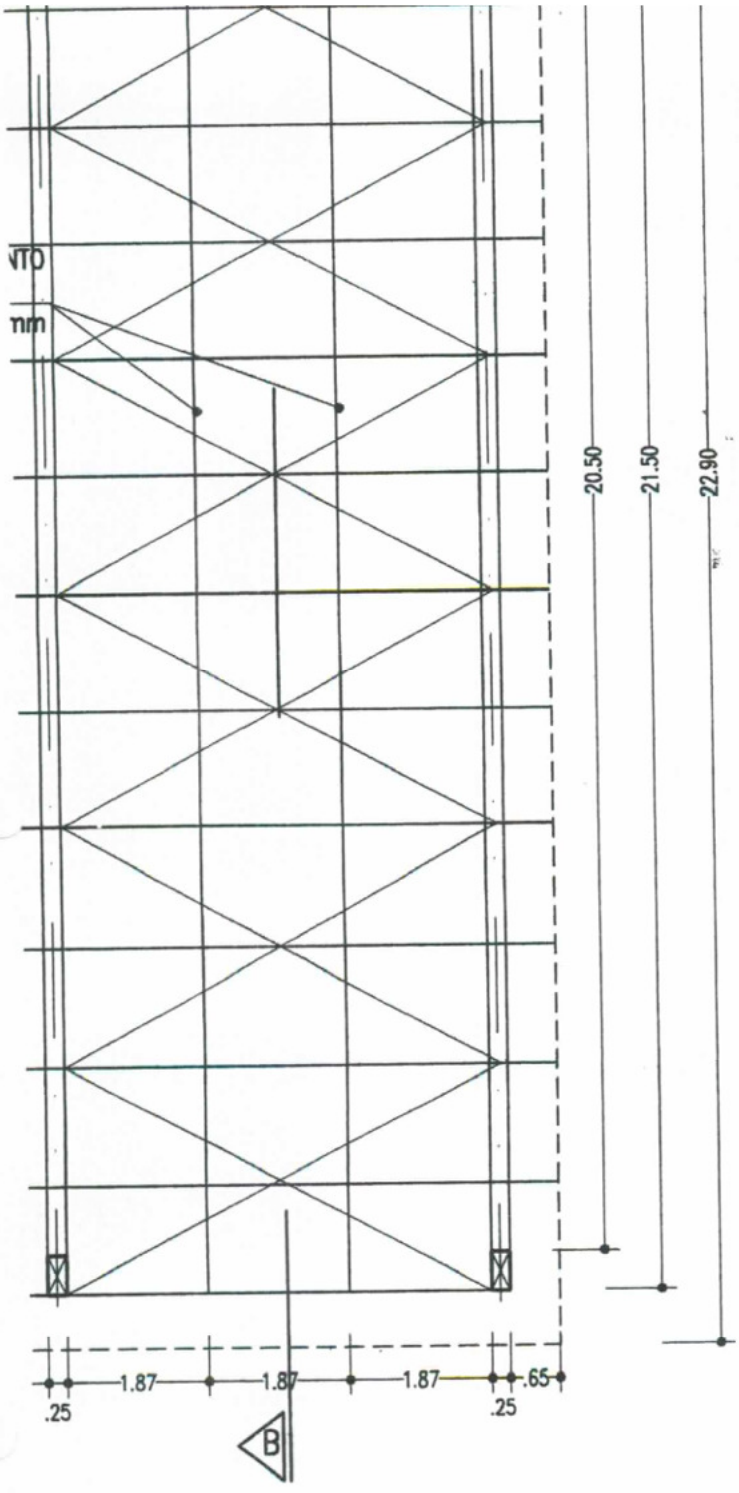

 Patrick Melo Cavalcan*
 ENGENHEIRO CIVIL
 CREA-CE 51.528
 CPF: 009.989.083-63

QUADRO DE ÁREAS					
		ÁREA DE PISO:			
		TAXA DE OCUPAÇÃO:			
S-		Data	Visto	Assunto: CORTES -AA- E -BB- FACHADA PRINCIPAL	
W-	Projetado			Obra: QUADRAS POLIESPORTIVA COBERTA	
	Aprovado			Localidade:	
	Desenhada			Folha: 2/7	
	Observações:			Resp. Técnico:	
				Crea:	
Data	Visto			Esc.: 1/125	Data:
				Desenho:	

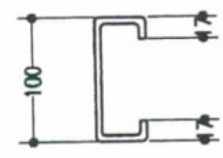
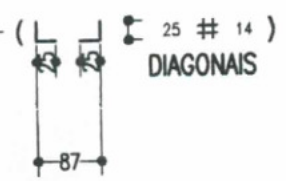
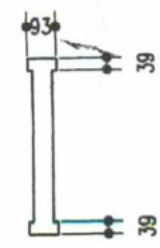
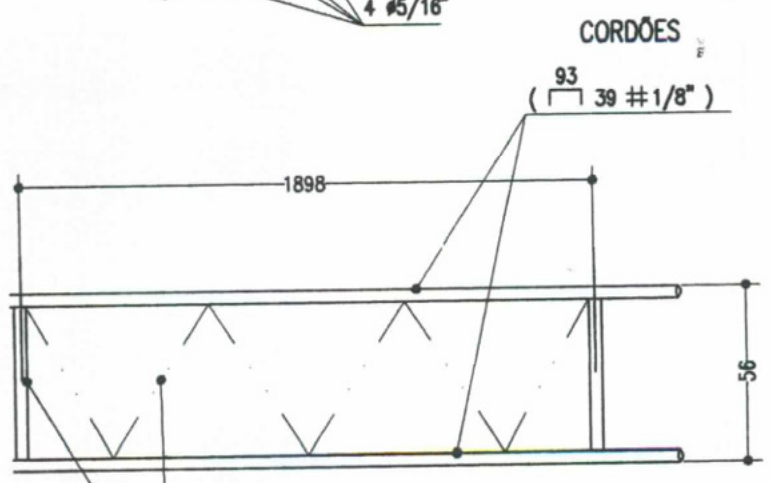
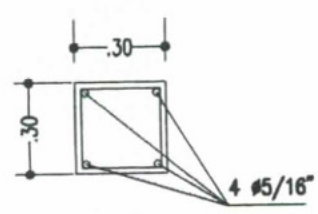
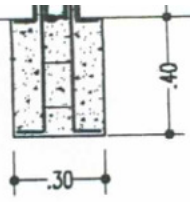

 Patrick Melo Cavalcante
 ENGENHEIRO CIVIL
 CREA-CE 51.528
 CPF: 009.989.083-63

QUADRO DE ÁREAS					
		ÁREA DE PISO:			
		TAXA DE OCUPAÇÃO:			
S-		Data	Visto	Assunto: DIAGRAMA DA COBERTA	
W-	Projetado			Obra: QUADRAS POLIESPORTIVA COBERTA	
	Aprovado			Localidade:	
	Desenhada			Resp. Técnico:	
	Observações:			Crea:	
				Esc.: 1/125 Data:	
				Desenho:	
				Folha: 3/7	



TERÇAS
 #14
 D=200mm
 C/ MÃO FRANCESA

IRA EM TELHAS ONDULADAS METÁLICAS

Patrick Melo Cavalcante
 ENGENHEIRO CIVIL
 CREA-CE 51.528
 CPF: 009.989.083-63

QUADRO DE ÁREAS					
		ÁREA DE PISO:			
		TAXA DE OCUPAÇÃO:			
S-		Data	Visto	Assunto:	DETALHES DIVERSOS
W-	Projetado			Obra:	QUADRAS POLIESPORTIVA COBERTA
	Aprovado			Localidade:	
	Desenhada			Resp. Técnico:	Crea:
	Observações:			Esc.:INDICADA	Data:
Data	Visto			Desenho:	Folha: 4/7

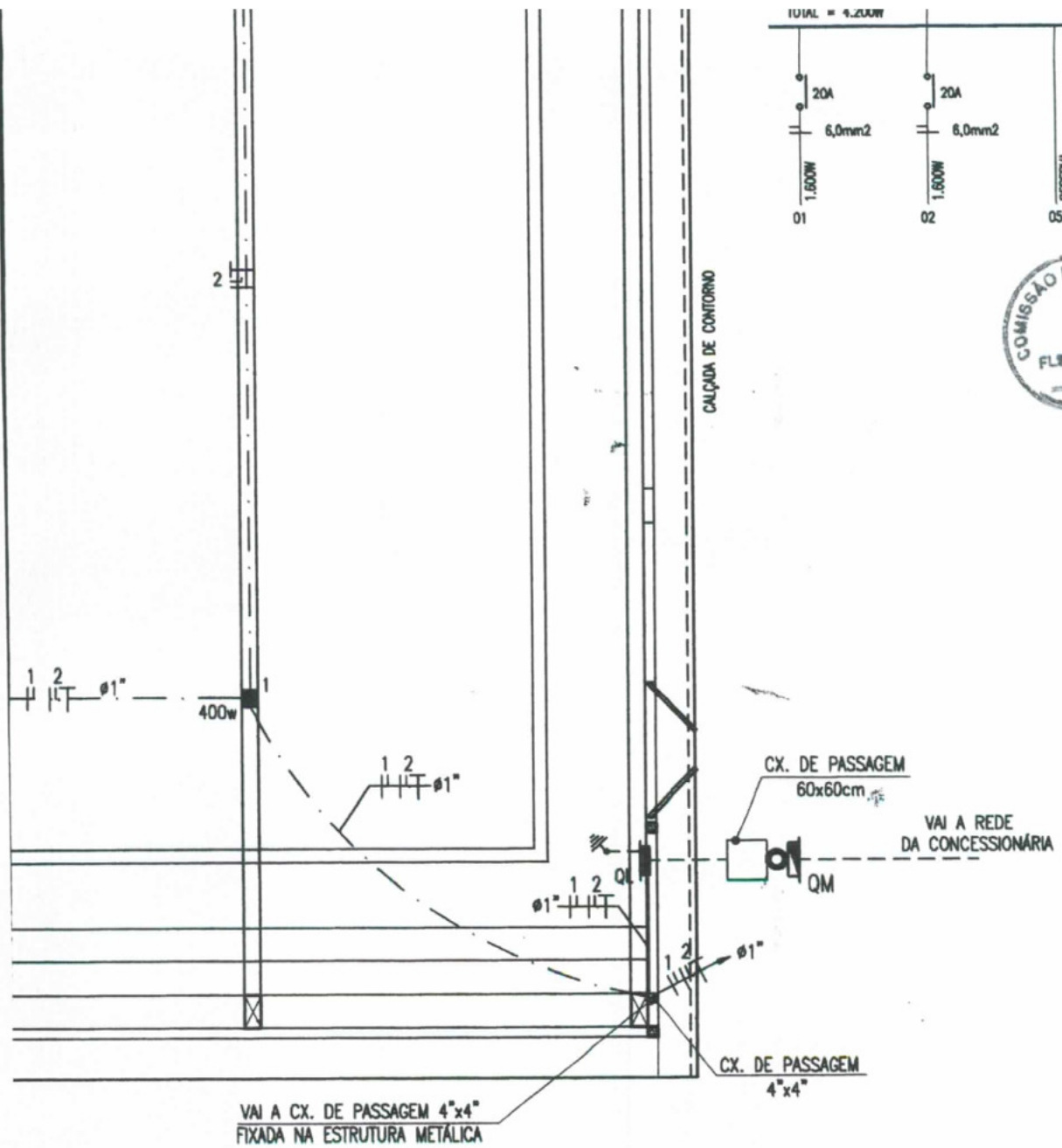
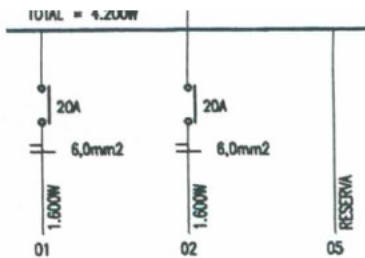

 Patrick Melo Cavalcante
 ENGENHEIRO CIVIL
 CREA-CE 51.528
 CPF: 009.989.083-63

ADRO DE ÁREAS					
ÁREA DE PISO:					
TAXA DE OCUPAÇÃO:					
		Data	Visto	Assunto: INSTALAÇÕES ELÉTRICAS	
	Projetado			Obra: QUADRAS POLIESPORTIVA COBERTA	
	Aprovado			Localidade:	
	Desenhada			Folha: 5/7	
	Observações:			Resp. Técnico:	Crea:
ata	Visto			Esc.: 1/125	Data:
				Desenho:	

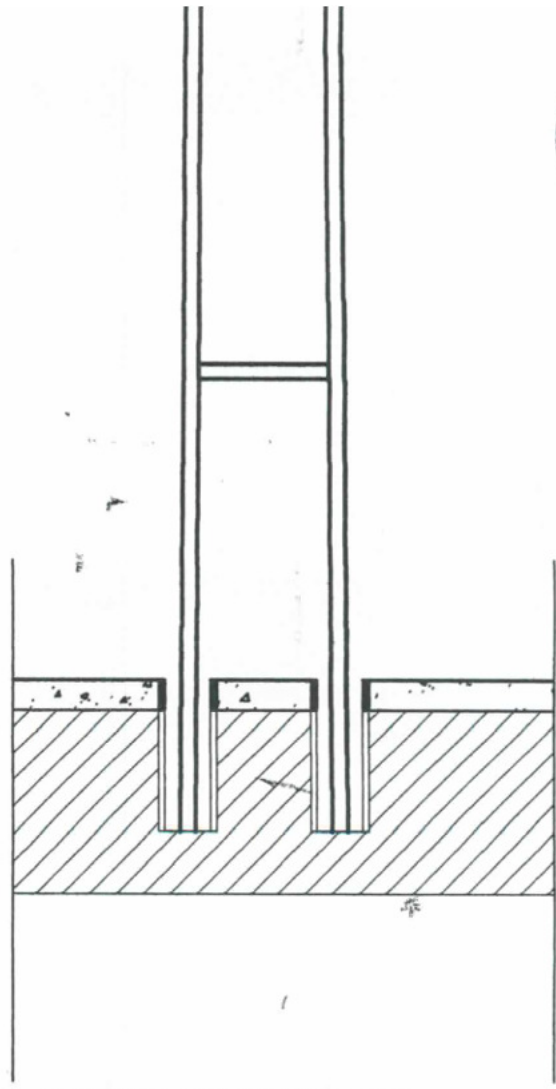
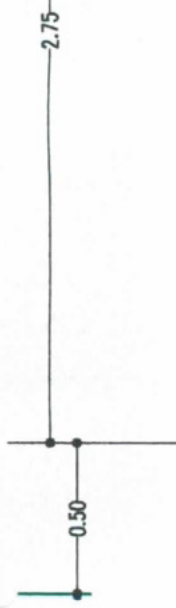

DET. DA TABELA DE BASQUETEBOL
VISTA POSTERIOR
 Escala: 1/25

Patrick Melo Cavalcante
 ENGENHEIRO CIVIL
 CREA-CE 51.528
 CPF: 009.989.083-65

QUADRO DE ÁREAS					
ÁREA DE PISO:					
TAXA DE OCUPAÇÃO:					
S-		Data	Visto	Assunto: DETALHES CONSTRUIVOS	
W-	Projetado			Obra: QUADRAS POLIESPORTIVA COBERTA	
	Aprovado			Localidade:	
	Desenhada			Resp. Técnico:	
	Observações:			Crea:	
				Esc.: 1/125 Data:	
Data	Visto			Desenho:	

Folha:
6/7

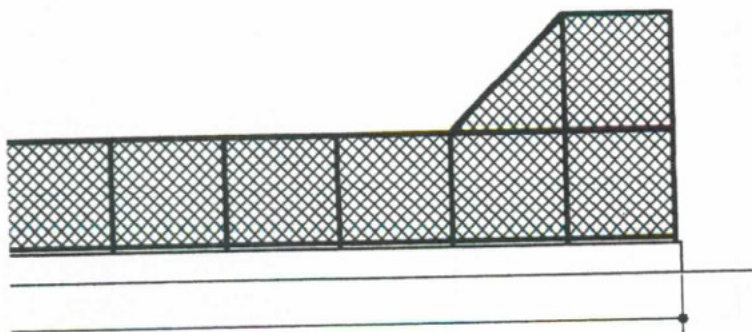
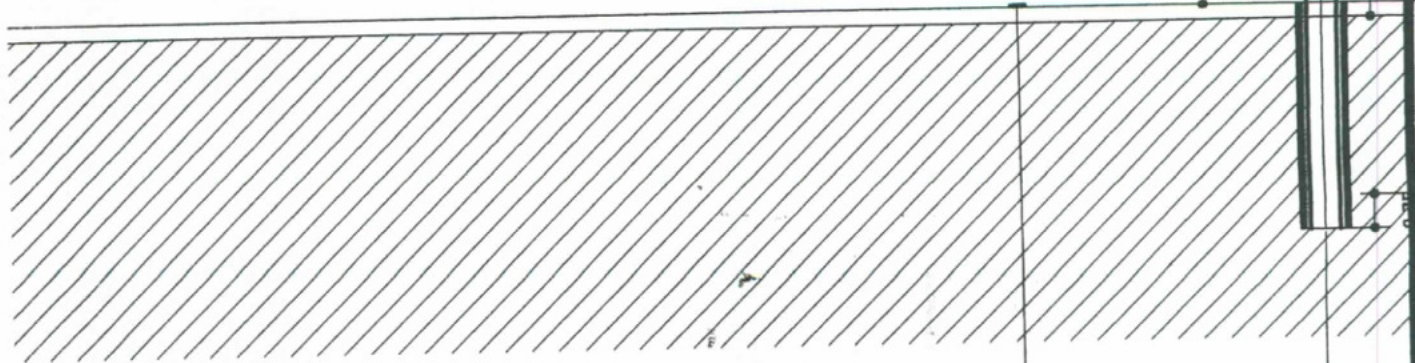

 Patrick Melo Cavalcante
 ENGENHEIRO CIVIL
 CREA-CE 51.528
 CPF: 009.989.083-63

QUADRO DE ÁREAS					
		ÁREA DE PISO:			
		TAXA DE OCUPAÇÃO:			
S-		Data	Visto	Assunto: DETALHES CONSTRUTIVOS	
W-	Projetado			Obra: QUADRAS POLIESPORTIVA COBERTA	
	Aprovado				
	Desenhada				
	Observações:			Localidade:	
				Resp. Técnico:	
				Crea:	
Data	Visto			Esc.: 1/125 Data:	
				Desenho:	

Folha:
7/7



CREA	APROVO
------	--------

PROPRIETÁRIO	PAGO
PROJETO	
CALCULO	
CONSTRUÇÃO	

 Patrick Melo Cavalcante ENGENHEIRO CIVIL CREA-CE 51.528 CPF: 009.989.083-63	PROPRIETÁRIO PREFEITURA MUNICIPAL DE BARROQUINHA - CE
	PROJETO PROJETO DE PAVIMENTAÇÃO EM DIVERSAS RUAS NA SEDE DO MUNICÍPIO DE BARROQUINHA-CE
	LOCAL BARROQUINHA - CE

CONTEÚDO DA PRANCHA:	ESCALA:	PRANCHA Nº: 01/01
PLANTA BAIXA PAVIMENTAÇÃO DAS RUAS	INDICADA	
CORTE AA	DATA: SETEMBRO/2015	
DESENHO: RAUL DANTAS rauldantaslima@gmail.com	VISTO:	